

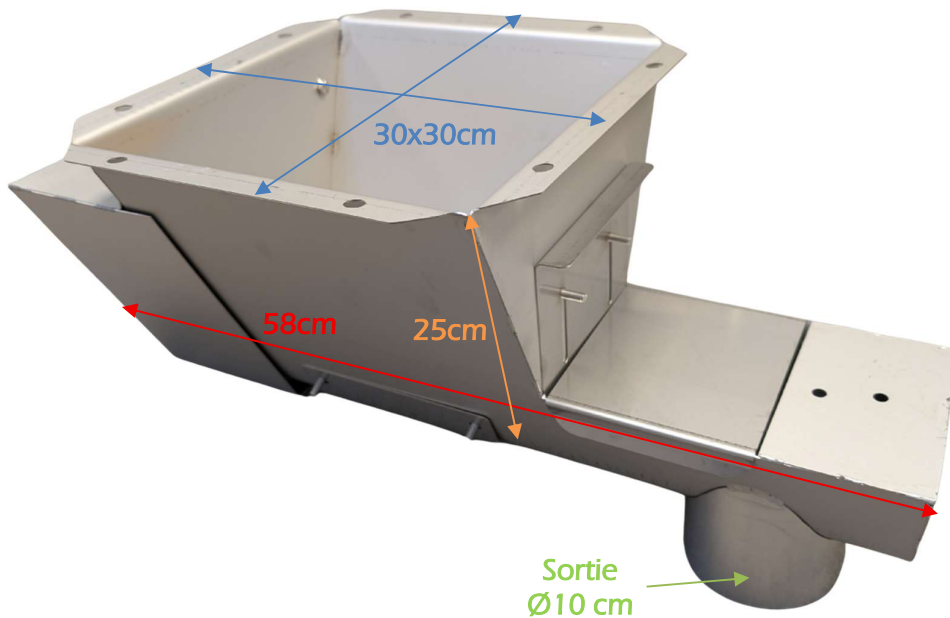

T057 - Distributeur d'aliment en salle de traite

Ver1.0 Avril 2026



- Moteur de vis de distribution = 12vDC ou 24vDC
- Puissance typique: 1,9 A à 12vDC
- Débit (granulés)= 5L/min à 11 L/min (vanne à guillotine)
- Installation typique (trémie et tuyau)

